

MICROMIC

THE ORIGINAL

C 520

C 520 L



BEDIENUNGSANLEITUNG S. 2
Bitte vor Inbetriebnahme des Gerätes lesen!

USER INSTRUCTIONS p. 12
Please read the manual before using the equipment!

MODE D'EMPLOI p. 22
Veuillez lire cette notice avant d'utiliser le système!

ISTRUZIONI PER L'USO p. 32
Prima di utilizzare l'apparecchio, leggere il manuale!

MODO DE EMPLEO p. 42
¡Sirvase leer el manual antes de utilizar el equipo!

INSTRUÇÕES DE USO S. 52
Favor leia este manual antes de usar o equipamento!





Inhaltsverzeichnis

	Seite
1 Sicherheitshinweis/Beschreibung	3
1.1 Sicherheitshinweis	3
1.2 Lieferumfang	3
1.3 Optionales Zubehör	3
1.4 Kurzbeschreibung	3
1.5 C 520	4
1.6 C 520 L	4
2 Anschluss	5
2.1 Einleitung	5
2.2 C 520	5
2.3 C 520 L	5
3 Anwendung	6
3.1 Mikrofonarm links oder rechts montieren	6
3.2 Mikrofon aufsetzen	7
3.3 Mikrofon positionieren	8
3.4 Mikrofonarm verstellen	8
4 Reinigung	9
4.1 Mikrofongehäuse	9
4.2 Windschutz	9
5 Fehlerbehebung	10
6 Technische Daten	11

1 Sicherheitshinweis/Beschreibung



Überprüfen Sie bitte, ob das Gerät, an das Sie das Mikrofon anschließen möchten, den gültigen Sicherheitsbestimmungen entspricht und mit einer Sicherheitserdung versehen ist.

1.1 Sicherheitshinweis



1.2 Lieferumfang

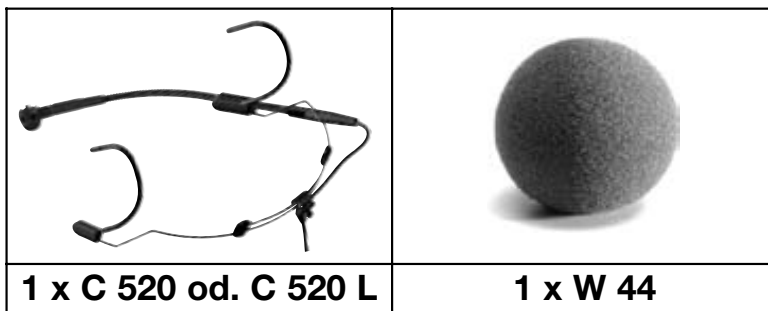

Kontrollieren Sie bitte, ob die Verpackung alle oben angeführten Teile enthält. Falls etwas fehlt, wenden Sie sich bitte an Ihren AKG-Händler.

- Siehe www.akg.com oder aktuelle MicroMic-Broschüre.
- C 520 L: Batteriespeisegerät B 29 L

1.3 Optionales Zubehör

1.4 Kurzbeschreibung



Abb. 1: Mikrofon C 520/C 520 L

- 1 Mikrofon mit nierenförmiger Richtcharakteristik für hohe Rückkopplungssicherheit. Frequenzgang speziell für Gesang und Querflöte ausgelegt.
- 2 Elastische Lagerung zur wirkungsvollen Unterdrückung mechanischer Störgeräusche

Siehe Abb. 1.

AKG C 520/C 520 L

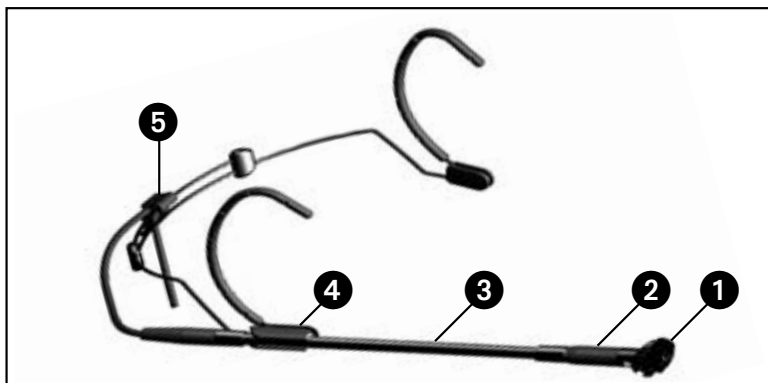

1 Beschreibung

Siehe Abb. 1 auf Seite 3.

- 3 Verstellbarer, abnehmbarer Schwanenhals (125 mm) zur exakten Positionierung des Mikrofons.
 - 4 Befestigungsclip für Schwanenhals: ermöglicht links- oder rechtsseitiges Tragen des Mikrofons.
 - 5 Zugentlastung für Mikrofonkabel
-

1.5 C 520

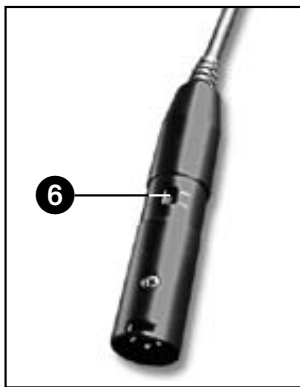

- Für 9 bis 52 V Universal-Phantomspannung.
- 3 m langes Anschlusskabel mit Phantomspannungsadapter mit integriertem 3-poligem XLR-Stecker und schaltbarer Bassabschwächung (6) (-4 dB bei 100 Hz).

Abb. 1a: Phantomspannungsadapter mit Bassabschwächungsschalter (6)

1.6 C 520 L

- Für Speisung mittels Batteriespeisegerät B 29 L, Phantomspannungsadapter MPA V L oder Sender PT 40, PT 400.
 - 1,5 m langes Anschlusskabel mit 3-poligem Mini-XLR-Stecker.
-

2 Anschluss

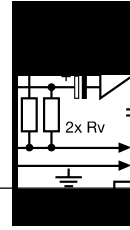

Das C 520/C 520 L ist ein Kondensatormikrofon und benötigt daher eine Stromversorgung.

2.1 Einleitung

Wenn Sie andere als die von AKG empfohlenen Speisegeräte verwenden, kann das Mikrofon beschädigt werden und erlischt die Garantie.



Wichtig!

1. Schließen Sie den Phantomspeiseadapter am Mikrofonkabel an einen symmetrischen XLR-Mikrofoneingang mit Phantomspeisung an.
2. Schalten Sie die Phantomspeisung ein. (Lesen Sie dazu in der Betriebsanleitung des jeweiligen Gerätes nach.)

2.2 C 520

1. Stecken Sie den Mini-XLR-Stecker am Mikrofonkabel bis zum Anschlag in eine der beiden Mini-XLR-Buchsen am B 29 L, die Mini-XLR-Kupplung am Anschlusskabel des MPA V L bzw. die Eingangsbuchse des Taschensenders an.
Der Stecker verriegelt sich automatisch.

2.3 C 520 L

- Zum Abziehen des Kabels drücken Sie auf den Entriegelungsknopf am Mini XLR-Stecker und ziehen Sie den Stecker aus der Buchse heraus.

Kabel abziehen:

- **Um das Kabel nicht zu beschädigen, ziehen Sie niemals am Kabel selbst!**



Wichtig!

2. **B 29 L:** Verbinden Sie das B 29 L mit dem gewünschten Eingang.
MPA V L: Stecken Sie den MPA V L an einen symmetrischen XLR-Mikrofoneingang mit Phantomspeisung an und schalten Sie die Phantomspeisung ein.



3 Anwendung

3.1 Mikrofonarm links oder rechts montieren

Im Lieferzustand ist der Mikrofonarm rechts am Nackenbügel befestigt. Die Schnappverbindung erlaubt Ihnen, den Mikrofonarm auch links am Nackenbügel zu montieren:



Abb. 2: Mikrofonarm abziehen

- Siehe Abb. 2.
1. Ziehen Sie die Mikrofonarm-Halterung (2) mit dem Mikrofonarm (3) in Pfeilrichtung vom Ohrbügel (1) ab.
 2. Ziehen Sie die Abdeckung (4) vom anderen Ohrbügel ab.
 3. Ziehen Sie das Kabel aus dem Kabelhalter (5).
 4. Schieben Sie die Mikrofonarm-Halterung (2) und die Abdeckung (4) bis zum Anschlag in den Drahtbogen unterhalb des jeweils anderen Ohrbügels (1) ein.
(Die Abdeckung (4) stabilisiert den Ohrbügel und verhindert, dass sich Haare im Drahtbogen verfangen.)
 5. Drücken Sie das Kabel wieder in den Kabelhalter (5) hinein.

3 Anwendung

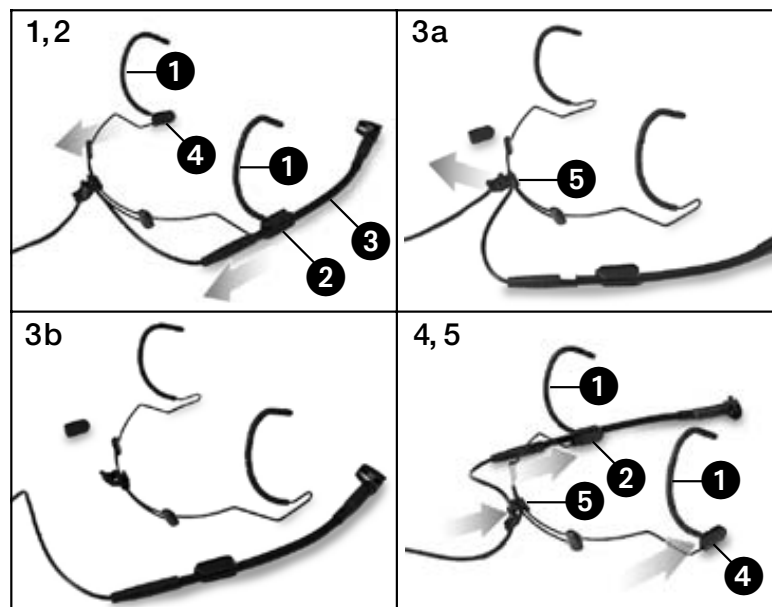

3.2 Mikrofon aufsetzen

1. Setzen Sie den Nackenbügel wie in Abb. 3 bis 5 gezeigt auf.



Abb. 3 bis 5:
Nackenbügel auf-
setzen und enger
stellen

2. Falls das Mikrofon zu locker sitzt, können Sie den Nackenbügel und die Ohrbügel nach innen biegen:

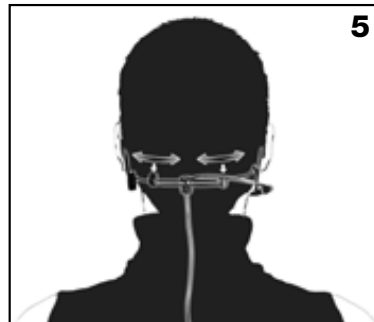

Abb. 6: Nacken-
bügel und Ohr-
bügel zurecht-
biegen

- Halten Sie den Nackenbügel bzw. Ohrbügel fest an den in Abb. 6 bezeichneten Stellen und biegen Sie **vorsichtig** etwas nach innen.
- Probieren Sie, ob das Mikrofon besser sitzt. Falls nicht, verbiegen Sie den Draht **vorsichtig** etwas weiter.

Siehe Abb. 6.

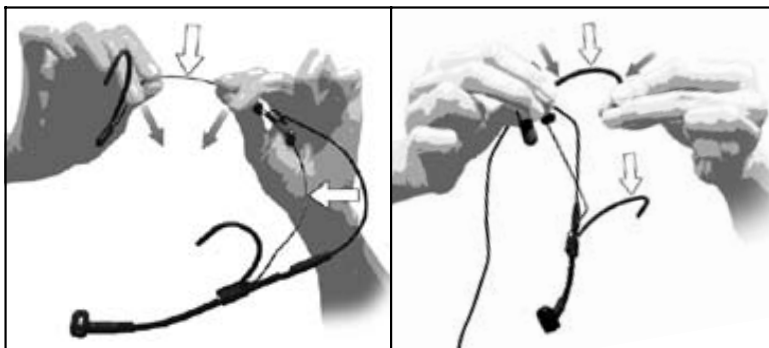

3 Anwendung

Hinweis:

- Nackenbügel und Ohrbügel bestehen aus Federstahldraht. Wenn Sie den Draht zu stark biegen, kann es sehr schwierig sein, den Draht in die gewünschte Form zurückzubiegen.

3.3 Mikrofon positionieren



Abb. 7: Schwanenhals einstellen.

Siehe Abb. 7.

- Stellen Sie den Schwanenhals so ein, dass das Mikrofon seitlich vor dem Mundwinkel sitzt.

3.4 Mikrofonarm verstellen



Abb. 8: Mikrofonarm verstellen

Siehe Abb. 8.

1. Ziehen Sie den Schwanenhals (1) aus der Halterung (2) heraus.
2. Klemmen Sie den Schwanenhals (1) an der gewünschten Stelle wieder in die Halterung (2) ein.

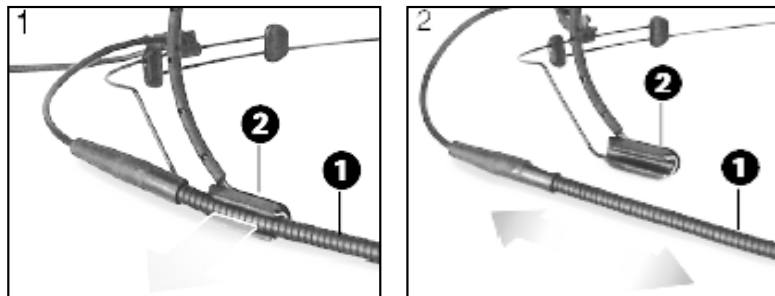
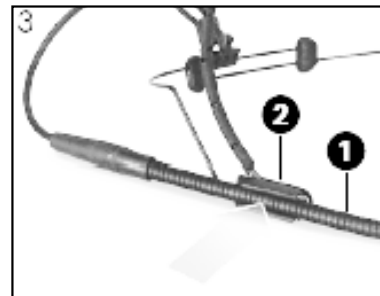

3 Anwendung



- **Versuchen Sie nie, den Schwanenhals in der Halterung zu verschieben. Sie würden dadurch den Schwanenhals und/oder die Halterung beschädigen.**



Wichtig!

4 Reinigung



- Reinigen Sie das Gehäuse des Mikrofons mit einem mit Wasser befeuchteten Tuch.
 - Den Schaumstoff-Windschutz reinigen Sie am besten mit einer milden Waschmittellösung. Der Windschutz ist sofort nach dem Trocknen wieder einsatzbereit.
-

**4.1 Mikrofon-
gehäuse**

4.2 Windschutz



5 Fehlerbehebung

Fehler	Mögliche Ursache	Abhilfe
Kein Ton:	<ol style="list-style-type: none">1. Mischpult und/oder Verstärker ausgeschaltet.2. Kanal-Fader oder Summenpegelregler am Mischpult oder Lautstärkereglern des Verstärkers steht auf Null.3. Mikrofon nicht an Mischpult oder Verstärker angeschlossen.4. Kabelstecker nicht richtig angesteckt.5. Kabel defekt.6. Keine Speisung.	<ol style="list-style-type: none">1. Mischpult und/oder Verstärker einschalten.2. Kanal-Fader oder Summenpegelregler am Mischpult oder Lautstärkereglern des Verstärkers auf gewünschten Pegel einstellen.3. Mikrofon an Mischpult oder Verstärker anschließen.4. Kabelstecker nochmals anstecken.5. Kabel überprüfen und falls nötig ersetzen.6. Phantomspeisung einschalten. Phantomspeisegerät: ans Netz anschließen bzw. Batterie(n) einlegen. Kabel überprüfen und falls nötig ersetzen.
Verzerrungen:	<ol style="list-style-type: none">1. Gain-Regler am Mischpult zu weit aufgedreht.2. Mischpulteingang zu empfindlich.	<ol style="list-style-type: none">1. Gain-Regler zurückdrehen.2. 10-dB-Vorabschwächung zwischen Mikrofonkabel und Eingang stecken.

C 520 L: Siehe auch Bedienungsanleitung des Senders und Empfängers!



Arbeitsweise:	Kondensatorwandler mit Permanentladung
Richtcharakteristik:	Niere
Übertragungsbereich:	20 – 20.000 Hz
Empfindlichkeit:	7 mV/Pa \triangle -43 dBV bez. auf 1 V/Pa
Elektrische Impedanz bei 1000 Hz:	200 Ohm
Empfohlene Lastimpedanz:	\geq 2000 Ohm
Grenzschalldruck für 1% / 3% Klirrfaktor:	126 dB / 130 dB
Äquivalentschalldruckpegel:	33 dB (DIN 45412)
Speisespannung:	C 520: 9–52 V Phantomspeisung C 520 L: Batteriespeisegerät B 29 L, Phantomspeiseadapter MPA V L, AKG WMS Taschensender
Stromaufnahme:	ca. 2 mA
Kabellänge/Steckerart:	C 520: 3 m / XLR 3-polig C 520 L: 1,5 m / Mini-XLR 3-polig
Oberfläche:	mattschwarz
Abmessungen:	130 mm \varnothing
Netto/Bruttogewicht:	C 520: 30 g / 540 g C 520 L: 30 g / 471 g

Dieses Produkt entspricht den in der Konformitätserklärung angeführten Normen. Sie können die Konformitätserklärung auf <http://www.akg.com> oder per E-Mail an sales@akg.com anfordern.

Frequenzgang

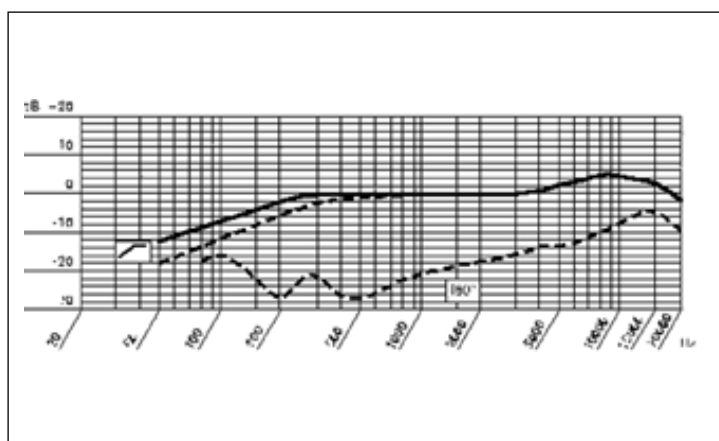

Polardiagramm

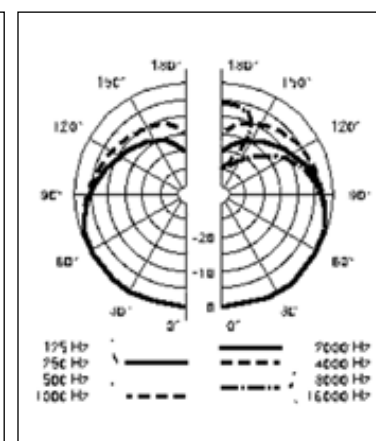



Table of Contents

	Page
1 Precaution/Description	13
1.1 Precaution	13
1.2 Packing List	13
1.3 Optional Accessories	13
1.4 Brief Description	13
1.5 C 520	14
1.6 C 520 L	14
2 Interfacing	15
2.1 Introduction	15
2.2 C 520	15
2.3 C 520 L	15
3 Using Your Microphone	16
3.1 Mounting the Microphone Arm on the Left or Right ..	16
3.2 Putting the Micorphone On	17
3.3 Aligning the Microphone	18
3.4 Adjusting the Microphone Arm	18
4 Cleaning	19
4.1 Micorphone Surface	19
4.2 Windscreen	19
5 Troubleshooting	20
6 Specifications	21

1 Precaution/Description





Please make sure that the piece of equipment your microphone will be connected to fulfills the safety regulations in force in your country and is fitted with a ground lead.

1.1 Precaution



1.2 Packing List

	
1 x C 520 or C 520 L	1 x W 44

Check that the packaging contains all of the components listed above. Should anything be missing, please contact your AKG dealer.

- Visit www.ake.com or refer to the latest MicroMic brochure.
- C 520 L: B 29 L battery power supply

1.3 Optional Accessories

1.4 Brief Description

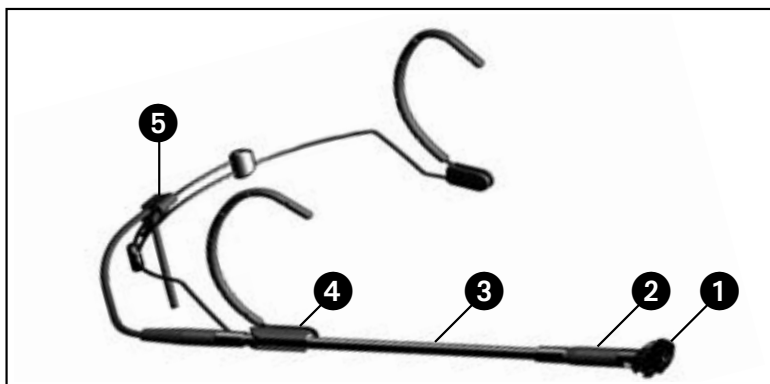

Fig. 1: C 520/
C 520 L micro-
phone.

- 1** Cardioid microphone for high gain before feedback. Frequency response tailored to vocal use and flute miking.
- 2** Shock mount reduces handling and cable noise.

Refer to fig. 1.

AKG C 520/C 520 L



1 Description

Refer to fig. 1 on page 13.

- 3 Adjustable, detachable 5-inch (125-mm) gooseneck for precise microphone positioning.
 - 4 Removable microphone arm holder for placing the microphone to the left or right of your mouth.
 - 5 Microphone cable strain relief.
-

1.5 C 520

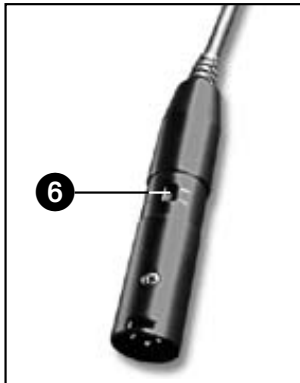

- For 9 to 52 V universal phantom power.
- 10-ft. (3-m) plug-in connecting cable with phantom power adapter with integrated 3-pin XLR connector and switchable bass rolloff (6) (-4 dB at 100 Hz).

Fig. 1a: Phantom power adapter with bass rolloff switch (6).

1.6 C 520 L

- For use with the B 29 L battery power supply, MPA V L phantom power adapter, or PT 40 or PT 400 transmitters.
 - 5-ft. (1.5-m) plug-in connecting cable with 3-pin mini XLR connectors.
-

2 Interfacing

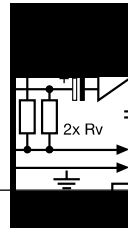

The C 520 /C 520 L is a condenser microphone and therefore needs a power supply.

Using any power supply other than those recommended by AKG may damage your microphone and will void the warranty.

1. Connect the phantom power adapter on the microphone cable to a balanced XLR microphone input with phantom power.
2. Switch the phantom power on. (Refer to the instruction manual of the unit to which you connected your C 420.)

1. Plug the mini XLR connector on the microphone cable all the way into one of the two mini XLR sockets on the B 29, the mini XLR socket on the connecting cable of the MPA II, or the input socket on the bodypack transmitter. The connector will lock automatically.

- To disconnect the cable, press the unlocking button on the mini XLR connector and pull the connector out of the socket.

To avoid damaging the cable, never pull at the cable itself!

2. **B 29 L:** Connect the B 29 L to the desired input.
MPA V L: Connect the MPA V L to a balanced XLR microphone input with phantom power and switch the phantom power on.

2.1 Introduction

! Important!

2.2 C 520

2.3 C 520 L 2.3.1 B 29 L or MPA V L

Disconnecting the cable:

! Important!



3 Using Your Microphone

3.1 Mounting the Microphone Arm on the Left or Right

As delivered, the microphone arm is fitted on the right side of the behind-the-neck headband. To mount the microphone arm on the left side of the headband:

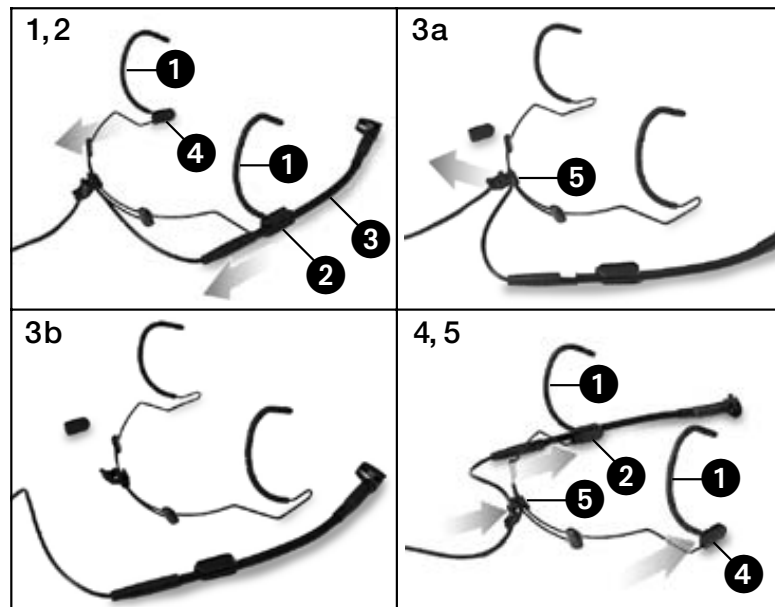

Fig. 2: Removing the microphone arm.

- Refer to fig. 2.
1. Pull the microphone arm holder (2) with the microphone arm (3) from the temple piece (1) in the direction of the arrow.
 2. Remove the cover (4) from the other temple piece.
 3. Remove the cable from the cable holder (5).
 4. Insert the microphone arm holder (2) and the cover (4) all the way into the respective wire loop below the opposite temple piece (1). (The cover (4) stabilizes the temple piece and prevents your hair from getting caught in the wire loop.)
 5. Press the cable back into the cable holder (5).

3 Using Your Microphone



3.1 Putting the Microphone on

1. Put the behind-the-neck headband on as shown in figs. 3 through 5.

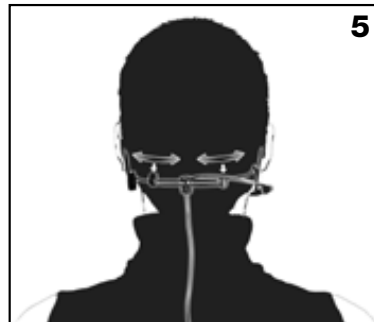

Figs. 3 to 5: Putting on and tightening the headband.

2. Should the microphone fit loosely, you may bend the behind-the-neck headband and the temple pieces inward:

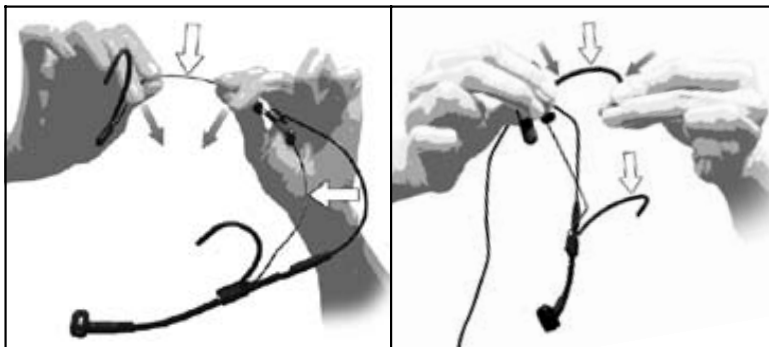

Fig. 6: Bending the headband and temple pieces to fit.

- Hold the headband or temple piece firmly at the points marked in fig. 6 and bend inward **with extreme care**.
- Check whether the microphone fits better. If it does not, bend the wire some more, again **with extreme care**.

Refer to fig. 6.



3 Using Your Microphone

Note:

- Both the headband and temple pieces are made of spring steel wire. If you bend the wire too hard it may be extremely difficult to bend the wire back to the desired shape.

3.3 Aligning the Microphone



Fig. 7: Adjusting the gooseneck.

Refer to fig. 7.

- Adjust the gooseneck so as to point the microphone at the corner of your mouth.

3.4 Adjusting the Microphone Arm

Fig. 8: Adjusting the microphone arm.

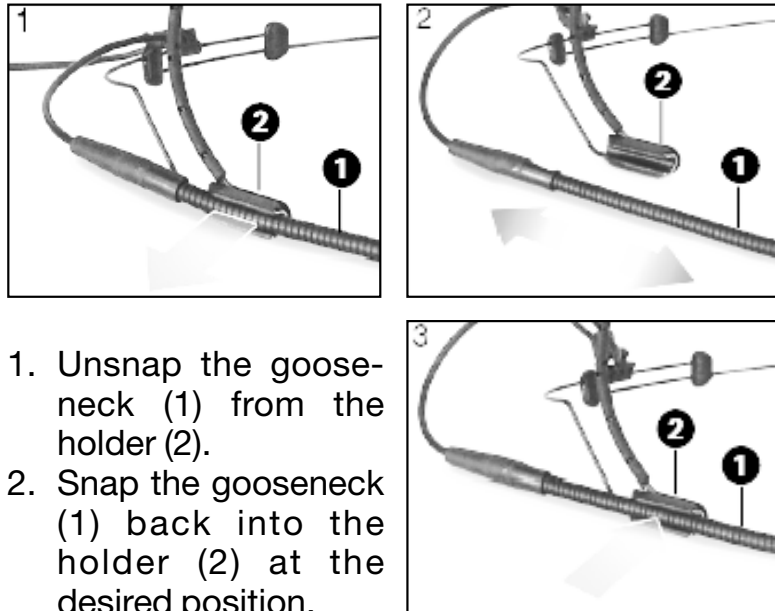

Refer to fig. 8.

1. Unsnap the gooseneck (1) from the holder (2).
2. Snap the gooseneck (1) back into the holder (2) at the desired position.

3 Using Your Microphone



- **Never try to shift the gooseneck inside the holder. This would damage the gooseneck and/or holder.**



4 Cleaning



- To clean the microphone surface, use a soft cloth moistened with water.
- Clean the foam windscreen in mild soap suds. You can use the windscreen again as soon as it has dried.

4.1 Microphone Surface

4.2 Windscreen



5 Troubleshooting

Problem	Possible Cause	Remedy
No sound:	<ol style="list-style-type: none">1. Power to mixer and/or amplifier is off.2. Channel or master fader on mixer, or volume control on amplifier is at zero.3. Microphone is not connected to mixer or amplifier.4. Cable connectors are seated loosely.5. Cable is defective.6. No supply voltage.	<ol style="list-style-type: none">1. Switch power to mixer or amplifier on.2. Set channel or master fader on mixer or volume control on amplifier to desired level.3. Connect microphone to mixer or amplifier.4. Check cable connectors for secure seat.5. Check cable and replace if damaged.6. Switch phantom power on. Phantom power supply: connect to power outlet or insert battery (batteries). Check cable and replace if necessary.
Distortion:	<ol style="list-style-type: none">1. Gain control on the mixer set too high.2. Mixer input sensitivity too high.	<ol style="list-style-type: none">1. Turn gain control down CCW.2. Connect a 10-dB preattenuation pad between microphone cable and input.
C 520 L: Also read the transmitter and receiver manuals!		

6 Specifications



Type:	pre-polarized condenser microphone
Polar pattern:	cardioid
Frequency range:	20 Hz to 20,000 Hz
Sensitivity:	7 mV/Pa \triangle -43 dBV re 1 V/Pa
Electrical Impedance at 1000 Hz:	200 ohms
Recommended load impedance:	\geq 2000 ohms
Max. SPL for 1% / 3% THD:	126 dB / 130 dB
Equivalent noise level:	33 dB (to DIN 45412)
Supply voltage:	C 520: 9 to 52 V universal phantom power C 520 L: 9 V battery supply through B 29 L or bodypack transmitter, or 9 to 52 V universal phantom power through MPA V L adapter
Current consumption:	approx. 2 mA
Cable length/Connector:	C 520: 3 m (10 ft.) / 3-pin male XLR C 520 L: 1.5 m (5 ft.) / 3-pin mini XLR
Finish:	matte black
Size:	130 mm (5.2 in.) in dia.
Net/shipping weight:	C 520: 30 g/540 g (1.1/19.1 oz.) C 520 L: 30 g/471 g (1.1/16.6 oz.)

This product conforms to the standards listed in the Declaration of Conformity. To order a free copy of the Declaration of Conformity, visit <http://www.akg.com> or contact sales@akg.com.

Frequency Response

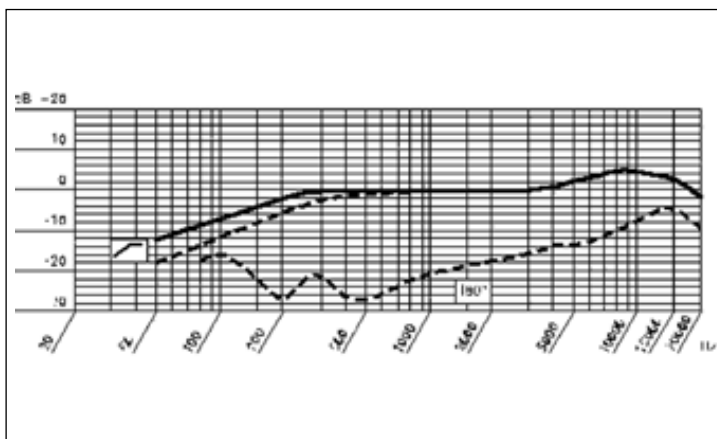

Polar Diagram

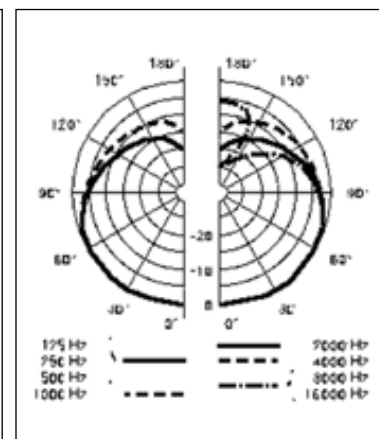



Table des matières

	Page
1 Consigne de sécurité / Description	23
1.1 Consigne de sécurité	23
1.2 Fournitures	23
1.3 Accessoires optionnels	23
1.4 Description succincte	23
1.5 C 520	24
1.6 C 520 L	24
2 Raccordement	25
2.1 Introduction	25
2.2 C 520	25
2.3 C 520 L	25
3 Utilisation	26
3.1 Monter le bras de micro à droite ou à gauche	26
3.2 Pour mettre l'arceau	27
3.3 Positionner le microphone	28
3.4 Régler le bras de micro	28
4 Nettoyage	29
4.1 Boîtier	29
4.1 Bonnette antivert	29
5 Dépannage	30
6 Caractéristiques techniques	31

1 Consigne de sécurité / Description





Vérifiez si l'appareil auquel vous voulez raccorder le microphone répond aux prescriptions relatives à la sécurité en vigueur et s'il possède une mise à la terre de sécurité.

1.1 Consigne de sécurité



1.2 Fournitures

	
1 x C 520 ou C 520 L	1 x W 44

Contrôlez si le carton contient bien tous les éléments énumérés ci-dessus. Si ce n'est pas le cas, veuillez contacter votre distributeur AKG.

- Voir www.akg.com ou la brochure MicroMic la plus récente.
- C 520 L: Alimentation batterie B 29 L

1.3 Accessoires optionnels

1.4 Description succincte

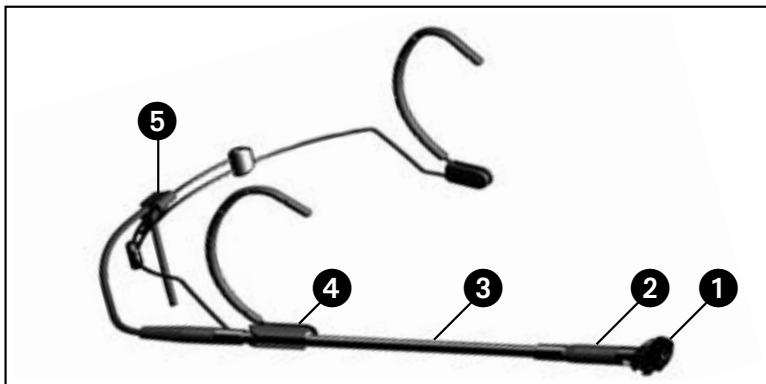

Fig. 1: Microphone C 520/C 520 L

- 1** Microphone à caractéristique cardioïde pour une haute protection contre le larsen. Réponse en fréquence spécialement adaptée à la prise de la voix et de la flûte traversière.
- 2** Suspension élastique pour suppression efficace des bruits mécaniques.

AKG C 520/C 520 L



1 Description

Voir Fig. 1,
page 23.

- 3 Col-de-cygne réglable, démontable (125 mm) pour un positionnement précis du micro.
 - 4 Clip de fixation du col-de-cygne : permet de porter le micro à droite ou à gauche.
 - 5 Dispositif permettant d'éviter une traction sur le câble de micro.
-

1.5 C 520

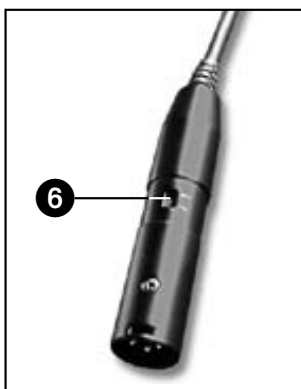

- Pour alimentation fantôme universelle de 9 à 52 V.
- Câble de raccordement de 3 m de long connectable avec adaptateur pour alimentation fantôme, avec connecteur XLR à 3 points et atténuation des graves commutable (6) (-4 dB à 100 Hz).

Fig. 1a: Adaptateur pour alimentation fantôme avec commutateur d'atténuation des graves (6)

C 520 L

- Pour alimentation par boîtier à pile B 29 L, module d'alimentation fantôme MPA V L ou émetteur de poche PT 40 ou PT 400.
 - Câble de raccordement enfichable de 1,5 m de long, avec connecteur mini-XLR 3 points.
-

2 Raccordement

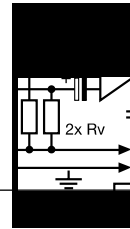

Le C 520/C 520 L est un microphone électrostatique ; il a donc besoin d'une alimentation.

L'utilisation d'alimentations autres que celles recommandées par AKG peut provoquer des dégâts sur le micro et entraîne la perte de la garantie.

1. Connectez l'adaptateur pour alimentation fantôme du câble micro sur une entrée de micro symétrique type XLR avec alimentation fantôme.
2. Mettez l'alimentation fantôme sous tension (Veuillez vous reporter à la notice de l'alimentation utilisée).

1. Enfoncez le connecteur XLR miniature du câble micro jusqu'en butée dans une des deux embases miniature type XLR de l'alimentation B 29 L, dans l'accouplement XLR miniature du câble de raccordement du MPA V L ou dans l'embase d'entrée de l'émetteur de poche. Le connecteur se verrouille automatiquement.

- Pour détacher le câble, appuyez sur le bouton de déverrouillage du connecteur mini-XLR (1) et sortez le connecteur de la prise.

Pour ne pas risquer d'abîmer le câble, ne sortez jamais le connecteur en tirant sur le câble.

2. **B 29 L:** Raccordez le B 29 L sur l'entrée voulue.
MPA V L: Connectez le MPA V L sur une entrée de micro symétrique type XLR avec alimentation fantôme et mettez l'alimentation fantôme sous tension.

2.1 Introduction

 **Important !**

2.2 C 520

2.3 C 520 L 2.3.1 B 29 L ou MPA V L

**Débrancher le
câble :**

 **Important !**



3 Utilisation

3.1 Monter le bras de micro à droite ou à gauche

A la livraison, le bras de micro est monté sur la droite de l'arceau se portant sur la nuque. Vous pouvez aisément le changer de côté grâce à la fixation à déclic :

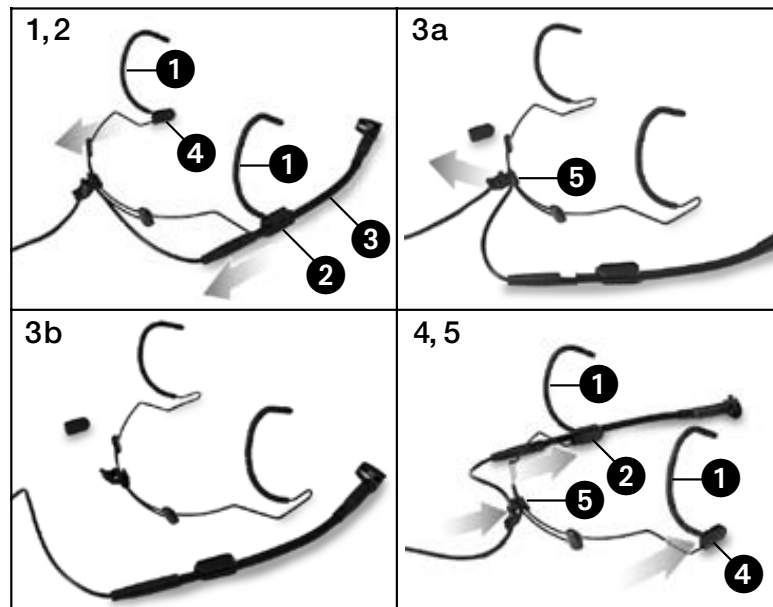

Fig. 2 : Déposer le bras de micro

Voir Fig. 2.

1. Faites glisser le support de bras de micro (2) avec le bras de micro (3) dans le sens de la flèche pour le détacher de la branche de l'arceau reposant sur l'oreille (1).
2. Enlevez l'embout (4) de l'autre branche.
3. Sortez le câble de l'attache (5).
4. Inversez le support de bras de micro (2) et l'embout (4) et enfoncez-les jusqu'en butée sur l'arceau au-dessous de la branche (1) respective.
(L'embout (4) stabilise la branche et empêche que les cheveux ne se prennent dans le fil de l'arceau.)
5. Enfoncez le câble dans l'attache (5).



3.2 Pour mettre l'arceau

1. Mettez l'arceau comme indiqué aux Fig. 3 à 5.

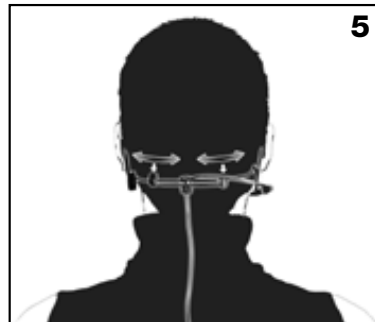

Fig. 3 à 5 : Comment mettre l'arceau sur la nuque et le resserrer

2. Si le micro n'est pas suffisamment stable vous pouvez recourber l'arceau et les branches pour les serrer :

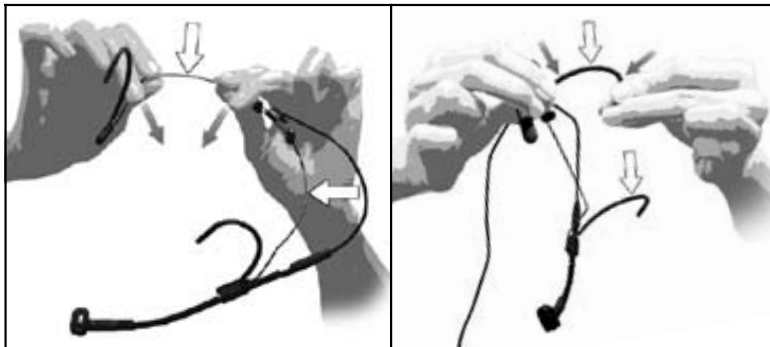

Fig. 6 : Recourber l'arceau et les branches

- Maintenez fermement l'arceau ou la branche à l'endroit indiqué à la Fig. 6 et courbez-les **avec précautions** vers l'intérieur.
- Essayez si le micro tient mieux. Si ce n'est pas le cas courbez encore un peu plus le fil métallique, toujours **avec précautions**.

Voir Fig. 6.



3 Utilisation

Remarque :

- L'arceau et les branches sont en fil d'acier à ressorts. Si vous courbez excessivement le fil vous risquez d'avoir des difficultés à le ramener à la forme souhaitée.

3.3 Positionner le microphone



Fig. 7 : Réglage du col-de-cygne

Voir Fig. 7.

- Réglez le col-de-cygne pour positionner le microphone devant la commissure des lèvres.

3.4 Réglage du bras de micro

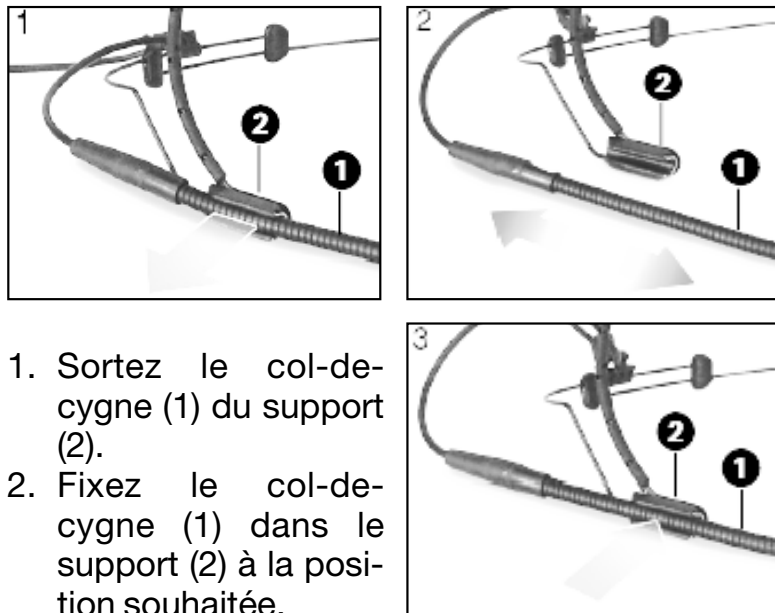

Fig. 8 : Réglage du bras de micro

Voir Fig. 8.

1. Sortez le col-de-cygne (1) du support (2).
2. Fixez le col-de-cygne (1) dans le support (2) à la position souhaitée.

3 Utilisation



- **N'essayez jamais de faire glisser le col-de-cygne dans le support. Vous risqueriez d'abîmer le col-de-cygne ou le support, voire les deux.**



Important !

4 Nettoyage



- Le boîtier du micro se nettoie avec un chiffon légèrement humide (eau claire).
- La bonnette antivert se lave à l'eau savonneuse en utilisant un produit doux. La bonnette peut être réutilisée dès qu'elle est sèche.

4.1 Boîtier

4.2 Bonnette antivert

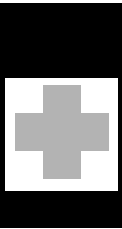

5 Dépannage

Problème	Cause possible	Remède
Pas de son :	<ol style="list-style-type: none">1. La console de mixage et/ou l'amplificateur ne sont pas sous tension.2. Le fader du canal ou le réglage de niveau master de la console de mixage ou le réglage de niveau sonore de l'ampli est sur zéro.3. Le micro n'est pas connecté à la console de mixage ou à l'ampli.4. La fiche est mal enfoncée.5. Le câble est abîmé.6. Pas de tension d'alimentation.	<ol style="list-style-type: none">1. Mettre la console de mixage et/ou l'amplificateur sous tension.2. Régler le fader du canal ou le réglage de niveau master de la console de mixage ou le réglage de niveau sonore de l'ampli sur la valeur voulue.3. Connecter le micro à la console de mixage ou à l'ampli.4. Enfoncer la fiche correctement.5. Contrôler le câble et le remplacer le cas échéant.6. Mettre l'alimentation fantôme sous tension. Appareil d'alimentation fantôme : brancher sur le secteur ou mettre une (des) pile(s). Contrôler le câble et le remplacer le cas échéant.
Distorsions :	<ol style="list-style-type: none">1. Le réglage de gain de la table de mixage est trop haut.2. L'entrée de la table de mixage est trop sensible.	<ol style="list-style-type: none">1. Baisser le réglage de gain.2. Insérer un pré-atténuateur de sensibilité entre le câble du micro et l'entrée.
C 520 L: Veuillez vous reporter aussi aux notices d'emploi de l'émetteur et du récepteur !		

6 Caractéristiques techniques



Fonctionnement :	microphone électrostatique à charge permanente
Directivité :	cardioïde
Réponse en fréquence :	20 ... 20.000 Hz
Sensibilité :	7 mV/Pa \triangle -43 dBV rapp. à 1 V/Pa
Impédance électrique à 1.000 Hz :	200 ohms
Impédance de charge recommandée :	\geq 2000 ohms
Niveau maximum de pression sonore pour un facteur de distorsion de 1% / 3% :	126 / 130 dB SPL
Niveau de bruit équivalent :	33 dB (selon DIN 45412)
Tension d'alimentation :	C 520 : 9 ... 52 V, al. fantôme universelle C 520 L : alimentation à piles B 29 L, adaptateur fantôme MPA V L, émetteurs de poche AKG WMS
Consommation :	env. 2 mA
Longueur du câble / connecteur :	C 520 : 3 m / type XLR, 3 points C 520 L : 1,5 m / type mini-XLR, 3 points
Couleur :	noir mat
Dimensions :	130 mm (diamètre)
Poids net/brut :	C 520 : 30 g / 540 g C 520 L : 30 g / 471 g

Ce produit est conforme aux normes citées dans la Déclaration de Conformité, dont vous pouvez prendre connaissance en consultant le site <http://www.akg.com> ou en adressant un e-mail à sales@akg.com.

Réponse en fréquence

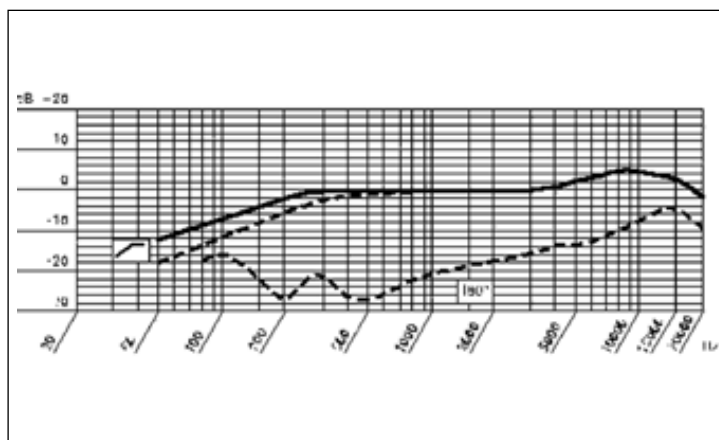

AKG C 520/C 520 L

Diagramme polaire

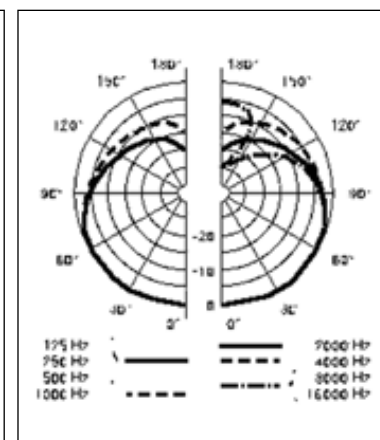



Indice

	Pagina
1 Indicazione per la sicurezza / Descrizione	33
1.1 Indicazione per la sicurezza	33
1.2 In dotazione	33
1.3 Accessori opzionali.	33
1.4 Breve descrizione	33
1.5 C 520	34
1.6 C 520 L	34
2 Collegamento	35
2.1 Introduzione	35
2.2 C 520	35
2.3 C 520 L	35
3 Impiego	36
3.1 Come montare il braccio microfonico a sinistra o a destra . .	36
3.2 Come indossare il microfono	37
3.3 Posizionare il microfono	38
3.4 Come regolare il braccio microfonico	38
4 Pulizia	39
4.1 Scatola del microfono.	39
4.2 Antisoffio.	39
5 Eliminazione di difetti	40
6 Dati tecnici.	41

1 Indicazione per la sicurezza/Descrizione



Controllate per favore se l'apparecchio che volete collegare al microfono corrisponde alle norme di sicurezza vigenti e se è dotato di una messa a terra di sicurezza.

1.1 Indicazione per la sicurezza



1.2 In dotazione

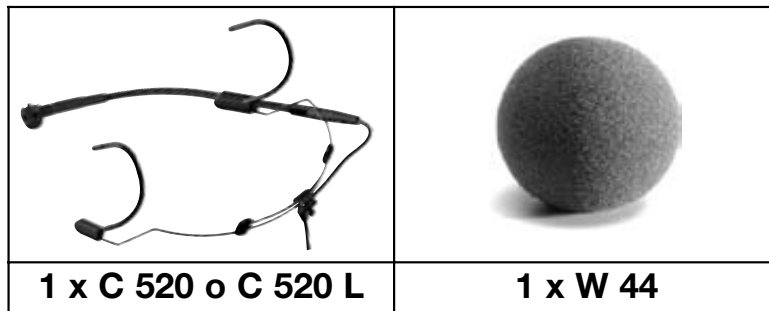

Controllate per favore se la confezione contiene tutti i componenti di cui sopra. Se manca qualcosa rivolgetevi al vostro rivenditore AKG.

- Vedi www.akg.com o l'attuale depliant Micro-Mic.
- C 520 L: alimentatore a batteria B 29 L

1.3 Accessori opzionali

1.4 Breve descrizione

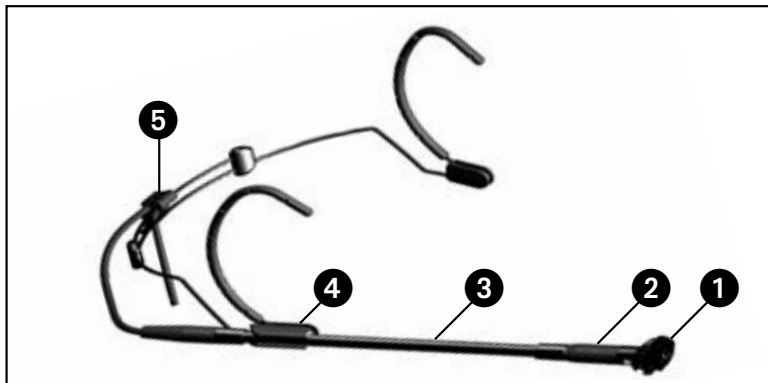

Fig. 1: Microfono C 520/C 520 L

- 1 Microfono a direttività cardiode per alta sicurezza contro il feedback. Risposta in frequenza ideata specialmente per la voce ed il flauto traverso.
- 2 Supporto elastico per efficiente soppressione dei rumori meccanici disturbanti.

Vedi fig.1.

AKG C 520/C 520 L



1 Descrizione

Vedi fig. 1
a pagina 33.

- 3 Collo di cigno regolabile, staccabile (125 mm), per posizionare il microfono in modo preciso.
 - 4 Clip di fissaggio per il collo di cigno: permette di portare il microfono dal lato sinistro o da quello destro.
 - 5 Dispositivo anti-trazione per il cavo microfonico.
-

1.5 C 520

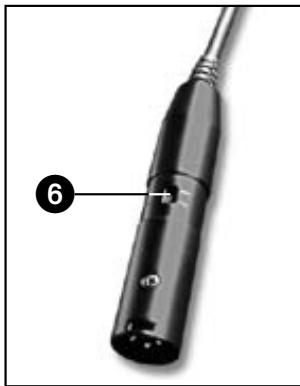

- Per alimentazione phantom universale da 9 a 52 V.
- Cavo di collegamento lungo 3 m, innestabile, con adattatore per alimentazione phantom con connettore XLR a 3 poli integrato e attenuazione dei bassi regolabile (6) (-4 dB a 100 Hz).

Fig. 1a: Adattatore per alimentazione phantom con interruttore per l'attenuazione dei bassi (6)

1.6 C 520 L

- Per alimentazione mediante alimentatore a batterie B 29 L, adattatore per alimentazione phantom MPA V L oppure trasmettitore da tasca PT 40 o PT 400.
 - Cavo di collegamento lungo 1,5 m, innestabile, con connettore mini-XLR a 3 poli.
-

2 Collegamento

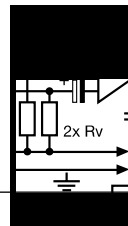

Il C 520/C 520 L è un microfono a condensatore e ha quindi bisogno di alimentazione.

Se usate alimentatori diversi da quelli raccomandati dall'AKG, il microfono può subire danni e la garanzia si estingue.

1. Collegate l'adattatore per l'alimentazione phantom disposto sul cavo microfonico a un ingresso microfonico XLR simmetrico con alimentazione phantom.
2. Inserite l'alimentazione phantom. (Leggete in merito le istruzioni per l'uso del rispettivo apparecchio.)

1. Collegate la presa d'uscita disposta sul collo di cigno ad una delle due prese mini-XLR disposte sul B 29 L o all'accoppiamento mini-XLR disposto sul cavo di collegamento del MPA V L, servendovi del cavo di collegamento in dotazione.

- Per sfilare il cavo, premete il bottone di sblocco sul connettore mini-XLR e sfilate il connettore dalla presa.

Per non danneggiare il cavo, non esercitate mai trazione direttamente sul cavo!

2. **B 29 L:** Collegate il B 29 L (con l'ingresso pre-scetto).
MPA V L: Collegate l'MPA V L a un ingresso microfonico XLR simmetrico con alimentazione phantom e inserite l'alimentazione phantom.

2.1 Introduzione

 **Importante!**

2.2 C 520

2.3 C 520 L

Sfilare il cavo:

 **Importante!**



3 Impiego

3.1 Come montare il braccio microfonico a sinistra o a destra

Il microfono viene consegnato fissato dalla parte destra dell'archetto sotto nucale. Il collegamento a scatto vi permette di montare il microfono anche dalla parte sinistra dell'archetto sotto nucale:

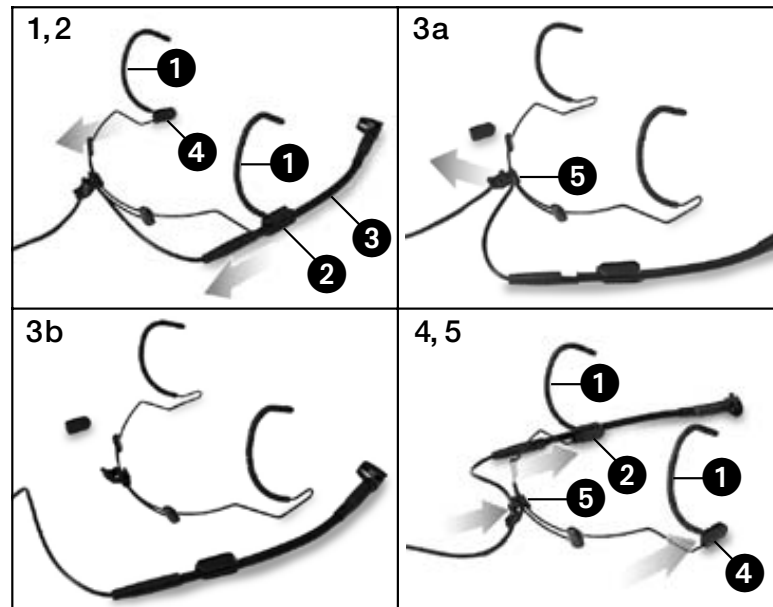

Fig. 2: Come sfilare il braccio microfonico

Vedi fig. 2.

1. Sfilate il dispositivo di fissaggio del braccio microfonico (2) con il braccio microfonico (3) dall'archetto auricolare (1) in direzione della freccia.
2. Sfilate la copertura (4) dall'altro archetto auricolare.
3. Sfilate il cavo dal dispositivo di fissaggio del cavo (5).
4. Infilate il dispositivo di fissaggio del braccio microfonico (2) e la copertura (4) fino all'arresto nell'archetto metallico al di sotto del rispettivamente altro archetto auricolare (1).
(La copertura (4) stabilizza l'archetto auricolare e evita che i capelli si intreccino nell'archetto metallico.)
5. Premete di nuovo il cavo nel dispositivo di fissaggio (5).



3.2 Come indossare il microfono

1. Indossate l'archetto dietro la nuca come indicato nelle figg. 3-5.

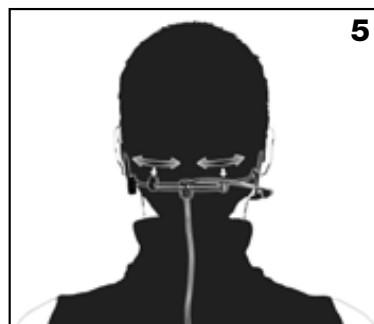

Fig. 3 a 5: Come infilare e stringere l'archetto sotto-nucale

2. Se il microfono non aderisce bene alla testa, potete piegare l'archetto sotto-nucale e gli archetti auricolari verso l'interno:

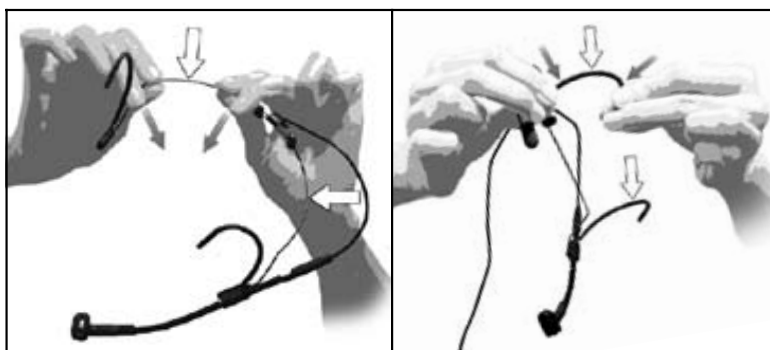

Fig. 6: Come piegare l'archetto sotto-nucale e l'archetto auricolare

- Tenete l'archetto sotto-nucale rispettivamente l'archetto auricolare fermi nei punti indicati nella fig. 6 e piegateli **prudentemente** un po' verso l'interno.
- Provate se la posizione del microfono è più conveniente. Se no, piegate il filo **prudentemente** un po' di più.

Vedi fig. 6.



3 Impiego

- Avvertenza:**
- L'archetto sottonucale e gli archetti auricolari sono realizzati in acciaio elastico. Se piegate il filo troppo forte, potrete avere delle difficoltà a ripiegarlo nella forma desiderata.

3.3 Posizionare il microfono

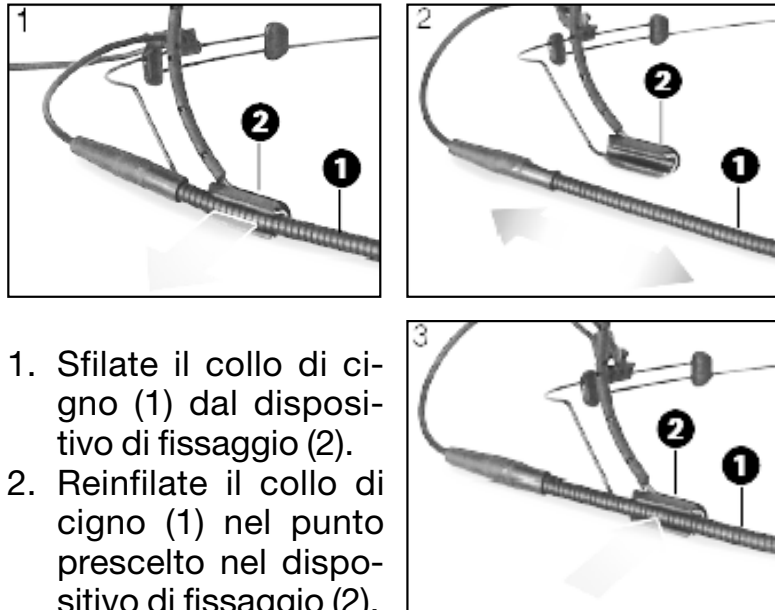

Fig. 7:
Regolazione del
collo di cigno

- Vedi fig. 7.
- Piegate il collo di cigno in modo che il microfono si trovi lateralmente davanti all'angolo della bocca.

3.4 Come regolare il braccio microfonico

Fig. 8: Come
regolare il braccio
microfonico



- Vedi fig. 8.
1. Sfilate il collo di cigno (1) dal dispositivo di fissaggio (2).
 2. Reinfilate il collo di cigno (1) nel punto prescelto nel dispositivo di fissaggio (2).

3 Impiego



- **Non cercate mai di spostare il collo di cigno mentre si trova ancora nel dispositivo di fissaggio; in questo modo danneggereste il collo di cigno e/o il dispositivo di fissaggio.**

 **Importante:**

4 Pulizia



- Pulite la scatola del microfono con un panno inumidito con acqua.
- L'antisoffio in espanso viene pulito preferibilmente con una blanda soluzione detersiva; appena asciugato, l'antisoffio è subito pronto all'uso.

4.1 Scatola del microfono

4.2 Antisoffio



5 Eliminazione di difetti

Difetto	Possibili cause	Rimedio
Nessun suono:	<ol style="list-style-type: none">1. Mixer e/o amplificatore sono disinseriti.2. Fader del canale o regolatore principale del mixer o regolatore del volume dell'amplificatore sono in posizione zero.3. Il microfono non è collegato al mixer o all'amplificatore.4. Il connettore del cavo non è inserito bene.5. Il cavo è difettoso.6. Non c'è alimentazione.	<ol style="list-style-type: none">1. Inserire il mixer e/o l'amplificatore.2. Portare al livello desiderato il fader del canale o il regolatore principale del mixer o il regolatore del volume dell'amplificatore.3. Collegare il microfono al mixer o all'amplificatore.4. Inserire di nuovo il connettore del cavo.5. Controllare il cavo e sostituirlo se necessario.6. Inserire l'alimentazione phantom. Alimentatore phantom: collegarlo alla rete oppure inserire batteria(e). Controllare il cavo e, se necessario, sostituirlo.
Distorsioni:	<ol style="list-style-type: none">1. Il regolatore gain sul mixer è aperto troppo.2. L'ingresso del mixer è troppo sensibile.	<ol style="list-style-type: none">1. Portare indietro il regolatore gain.2. Inserire un preattenuatore di 10 dB tra cavo microfonico ed ingresso.

C 520 L: Vedi anche le istruzioni per l'uso per il trasmettitore e del ricevitore!



Modo di funzionamento:	microfono a condensatore con carica permanente
Direttività:	cardioide
Risposta in frequenza:	20 - 20.000 Hz
Sensibilità:	7 mV/Pa \triangle -43 dBV rif. a 1 V/Pa
Impedenza elettrica a 1000 Hz:	200 ohm
Impedenza di carico raccomandata:	\geq 2000 ohm
Livello di pressione acustica limite per un coefficiente di distorsione armonica di 1% / 3%:	126 / 130 dB SPL
Livello di pressione acustica equivalente:	33 dB (secondo DIN 45412)
Tensione di alimentazione:	C 520: al. phantom universale 9 - 52 V C 520 L: alimentatore a batterie B 29 L, adattatore phantom MPA V L, trasmettitori da tasca AKG WMS
Assorbimento:	2 mA circa
Lunghezza del cavo / connettore:	C 520: 3 m / XLR a 3 poli C 520 L: 1,5 m / mini-XLR a 3 poli
Superficie:	nero opaco
Dimensioni:	130 mm (diametro)
Peso netto/lordo:	C 520: 30 g / 540 g C 520 L: 30 g / 471 g

Questo prodotto corrisponde alle norme elencate nella dichiarazione di conformità, che è disponibile al sito <http://www.akg.com> oppure all'indirizzo email sales@akg.com.

Risposta in frequenza

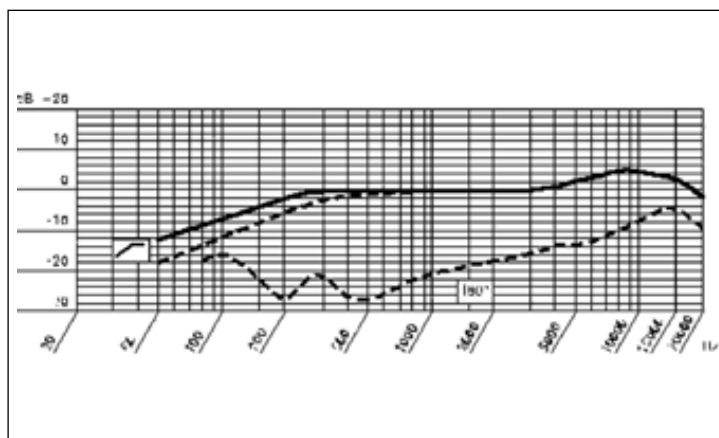

AKG C 520/C 520 L

Diagramma polare

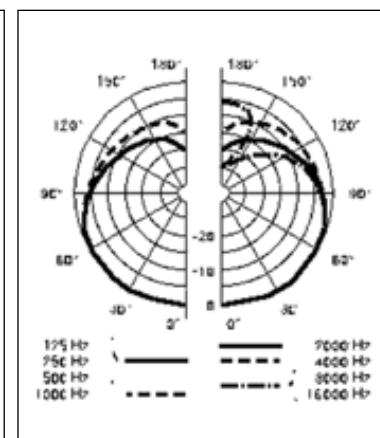



Indice

	Página
1 Indicaciones de seguridad/Descripción	43
1.1 Indicaciones de seguridad	43
1.2 Volumen de suministros	43
1.3 Accesorios opcionales	43
1.4 Breve descripción	43
1.5 C 520	44
1.6 C 520 L	44
2 Conexión	45
2.1 Introducción	45
2.2 C 520	45
2.3 C 520 L	45
3 Utilización	46
3.1 Montar el brazo del micrófono a la derecha o a la izquierda.	46
3.2 Colocarse el micrófono	47
3.3 Posicionar el micrófono	48
3.4 Cambiar la posición del brazo del micrófono	48
4 Limpieza	49
4.1 Caja del micrófono	49
4.2 Pantalla antiviento.	49
5 Eliminación de fallos.	50
6 Datos técnicos	51

1 Indicaciones de seguridad/Descripción



Sírvase verificar si el aparato al cual quiere conectar el micrófono cumple con las disposiciones de seguridad vigentes y está equipado con una toma de tierra de seguridad.

1.1 Indicaciones de seguridad



1.2 Volumen de suministro

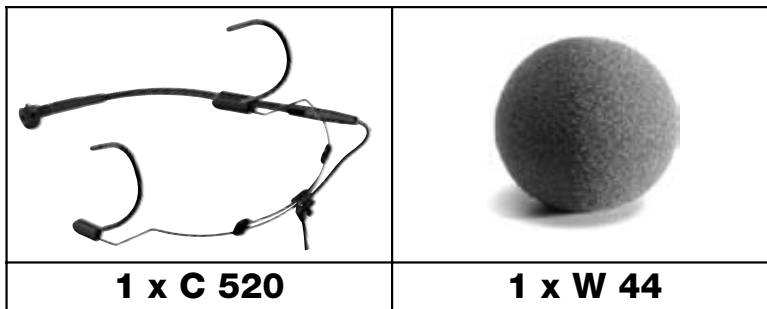

Sírvase controlar si el embalaje contiene todas las piezas indicadas arriba. Si falta algo, le rogamos dirigirse a su distribuidor AKG.

- Sírvase consultar www.akg.com o el más reciente folleto sobre MicroMic.
- C 520 L: Alimentador de pilas B 29 L

1.3 Accesorios opcionales

1.4 Breve descripción

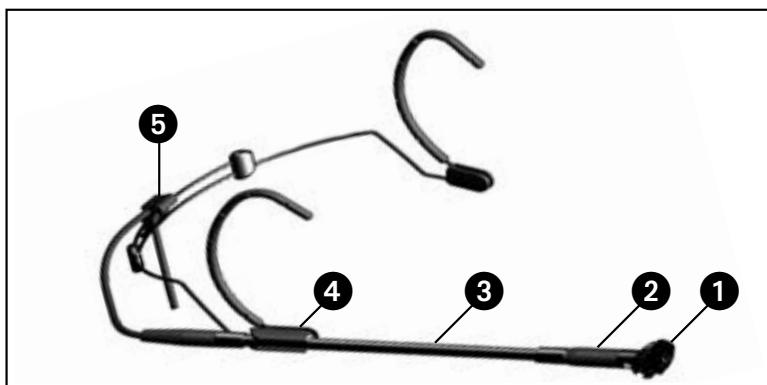

Fig. 1: Micrófono C 520/C 520 L

Véase Fig. 1.

- 1 Micrófono con característica direccional cardioide para mayor seguridad contra realimentación acústica. Respuesta de frecuencia dimensionada especialmente para voz y flauta.
- 2 Alojamiento elástico para eficaz represión de ruidos perturbadores.



1 Descripción

Véase Fig 1,
página 43.

- 3 Cuello de cisne (125 mm) ajustable y removible para obtener un posicionamiento exacto del micrófono.
 - 4 Clip de sujeción para el cuello de cisne: permite llevar el micrófono a la derecha o a la izquierda.
 - 5 Contratracción para el cable de micrófono
-

1.5 C 520

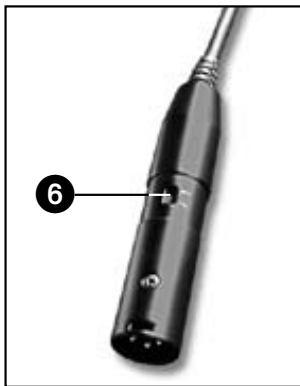

- Para alimentación fantasma universal de 9 a 52 V.
- Cable de conexión enchufable de 3 m de largo con adaptador de alimentación fantasma y conector XLR de 3 polos integrado y atenuación de bajos conmutable (6) (-4 dB en 100 Hz).

Fig. 1a: Adaptador de alimentación fantasma con conmutador de atenuación de bajos (6)

1.6 C 520 L

- Para alimentación por medio del alimentador por batería B 29 L, un adaptador de alimentación fantasma MPA V L o un transmisor de bolsillo PT 40 ó PT 400.
 - Cable de conexión enchufable de 1,5 m de largo con conector mini-XLR de 3 polos.
-

2 Conexión

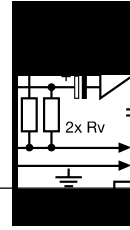

El C 520/C 520 L es un micrófono de condensador y necesita, por lo tanto, alimentación de corriente.

Si se utilizan alimentadores diferentes a los recomendados por AKG puede dañarse el micrófono, cesando con ello la garantía.

1. Conecte el adaptador de alimentación fantasma del cable del micrófono a una entrada de micrófono XLR balanceada con alimentación fantasma.
2. Conecte la alimentación fantasma (consulte para ello el Modo de empleo del aparato correspondiente).

1. Enchufe el conector mini-XLR del cable del micrófono, hasta que llegue al tope, en una de las dos mini bornas XLR en el alimentador de batería B 29 L, el mini-acoplamiento XLR en el cable de conexión del MPA II o en la borna de entrada del emisor de bolsillo.

El conector queda enclavado automáticamente.

- Para desconectar el cable, presione el desbloqueador del conector mini-XLR macho y separe el conector macho del cable del micrófono del conector hembra del B 29 L.

- **¡No tire nunca del cable para desconectarlo porque lo puede dañar!**

2. **B 29 L:** Conecte el B 29 L a la entrada deseada.
MPA V L: Conecte el MPA V L a una entrada de micrófono XLR balanceada con alimentación fantasma y conecte la alimentación fantasma.

2.1 Introducción

 **¡Importante!**

2.2 C 520

2.3 C 520 L

Desconexión del cable:

 **¡Importante!**



3 Utilización

3.1 Montar el brazo de micrófono a la derecha o a la izquierda

En estado de suministro, el brazo del micrófono está sujeto a la derecha del soporte de nuca. La fijación de encaje permite también fijar el brazo del micrófono a la izquierda del soporte de nuca:

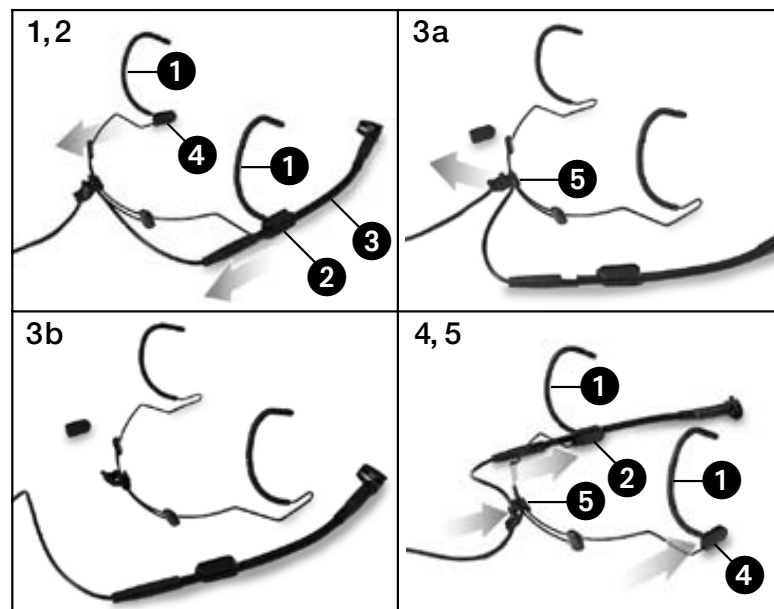

Fig. 2: Desprender el brazo del micrófono

Véase Fig. 2.

1. Retire la sujeción del brazo del micrófono (2) con el brazo del micrófono (3) del arco auricular (1) en la dirección indicada por la flecha.
2. Retire la cubierta (4) del otro arco auricular.
3. Retire el cable de la contracción (5).
4. Deslice la sujeción del brazo del micrófono (2) y la cubierta (4) hasta el tope en el arco de alambre por debajo del arco auricular (1) contrario.
(La cubierta (4) estabiliza el arco auricular, impidiendo que se enreden pelos en el arco de alambre.)
5. Vuelva a colocar el cable en e la contracción (5).

3 Utilización



3.2 Colocarse el micrófono

1. Colóquese el soporte de nuca tal como se indica en las Figs. 3 a 5.

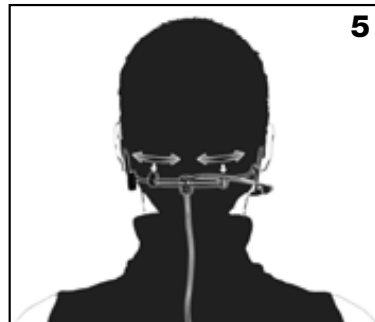

Figs. 3 a 5:
Ponerse el soporte de nuca y ajustarlo

2. Si el micrófono está muy suelto puede doblar hacia dentro el soporte de nuca y los arcos auriculares:

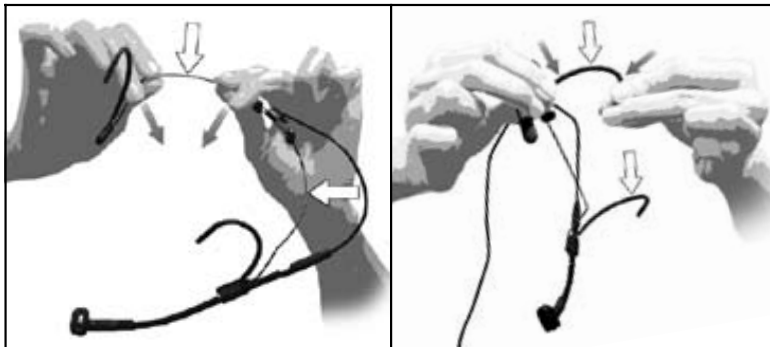

Fig. 6: Doblar y ajustar el soporte de nuca y los arcos auriculares

- Sujete el soporte de nuca o los arcos auriculares en los lugares indicados en la Fig. 6 y **con mucho cuidado** dóblelos un poco hacia adentro.
- Pruebe si el micrófono le queda mejor. De no hacerlo, vuelva a doblar el alambre un poco más pero **con mucho cuidado**.

Véase Fig. 6.



3 Utilización

Nota:

- El soporte de nuca y los arcos auriculares son de alambre de acero para muelle. Si el alambre se dobla demasiado puede ser muy difícil volver a darle la forma original.

3.3 Posicionar el micrófono



Fig. 7: Ajustar el cuello de cisne

Véase Fig. 7.

- Ajuste el cuello de cisne de tal forma que el micrófono quede lateralmente delante de la comisura de los labios.

3.4 Cambiar la posición del brazo del micrófono

Fig. 8: Cambiar la posición del brazo del micrófono

Véase Fig. 8.

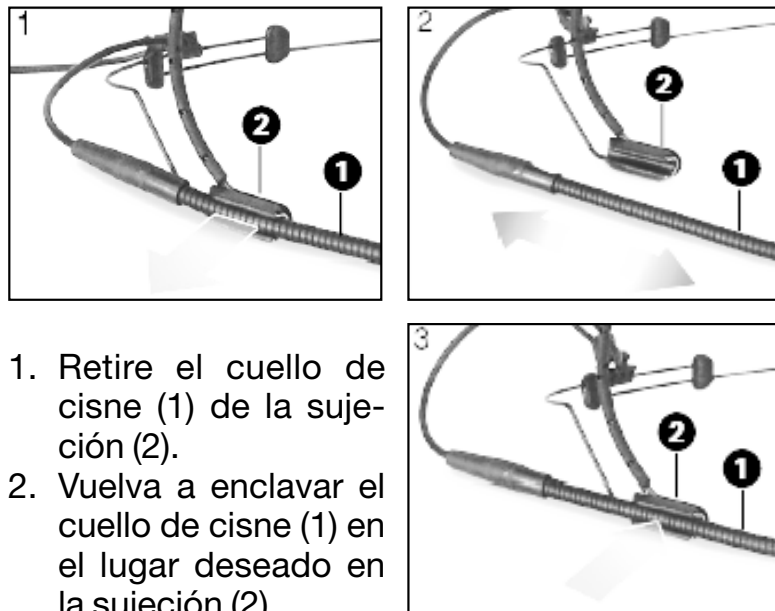

1. Retire el cuello de cisne (1) de la sujeción (2).
2. Vuelva a enclavar el cuello de cisne (1) en el lugar deseado en la sujeción (2).

3 Utilización



- **No intente nunca desplazar el cuello de cisne en la sujeción. Con ello puede dañar el cuello de cisne y/o la sujeción.**

 **Importante:**

4 Limpieza



- Limpie la caja del micrófono con un paño humedecido con agua.
 - La pantalla antiviento de goma espuma puede limpiarse fácilmente con un detergente suave y reutilizarse inmediatamente después de haberse secado.
-

4.1 Caja del micrófono

4.2 Pantalla antiviento



5 Eliminación de fallos

Fallo	Causa posible	Eliminación
No hay sonido:	<ol style="list-style-type: none">1. Están desconectados: el pupitre de mezcla y/o el amplificador.2. Están en cero: el fader del canal o el regulador del nivel de suma del pupitre de mezcla o el regulador de volumen del amplificador.3. El micrófono no está conectado al pupitre de mezcla o al amplificador.4. Los conectores del cable no están bien enchufados.5. El cable está dañado (fallado, defectuoso).6. No hay tensión de alimentación.	<ol style="list-style-type: none">1. Conectar el pupitre de mezcla y/o el amplificador.2. Ajustar en el nivel deseado el fader, el regulador master del pupitre de mezcla o el regulador de volumen del amplificador.3. Conectar el micrófono al pupitre de mezcla o al amplificador.4. Enchufar nuevamente los conectores del cable.5. Controlar el cable y renovarlo si es necesario.6. Conecte la alimentación fantasma. Alimentador de tensión fantasma: conéctelo a la red o coloque batería(s). Controle el cable y, si es necesario, reemplácelo.
Distorsiones:	<ol style="list-style-type: none">1. El nivel de ganancia de la mesa de mezcla está muy alto.2. La entrada de la mesa de mezcla es muy sensible.	<ol style="list-style-type: none">1. Disminuya el nivel de ganancia con el regulador de ganancia.2. Conecte un preatenuador de 10 dB entre el cable de micrófono y la entrada.
<p>C 520 L: Véanse también los Manuales de Instrucciones del transmisor y del receptor.</p>		



Modo de funcionamiento:	Micrófono de condensador con carga permanente
Característica direccional:	Cardioide
Gama de frecuencia:	20 - 20000 Hz
Sensibilidad:	7 mV/Pa \triangle -43 dB referido a 1 V/Pa)
Impedancia eléctrica a 1000 Hz:	200 ohmios
Impedancia de carga recomendada:	\geq 2000 ohmios
Presión sonora límite para factor de distorsión no lineal de 1% / 3%:	126 / 130 dB SPL
Nivel de ruido equivalente:	33 dB (según DIN 45412)
Tensión de alimentación:	C 520: Alimentación fantasma 9 - 52 V C 520 L: Alimentador de batería B 29 L, adaptador fantasma MPA V L o transmisores de bolsillo AKG WMS
Toma de corriente:	aprox. 2 mA
Longitud del cable / conector:	C 520: 3 m / XLR de 3 polos C 520 L: 1,5 m / mini-XLR de 3 polos
Superficie:	Negro opaco
Dimensiones:	130 mm de diámetro
Peso neto/bruto:	C 20: 30 g / 540 g C 520 L: 30 g / 471 g

Este aparato corresponde a las normas citadas en la declaración de conformidad. Esta última está disponible en el sitio <http://www.akg.com> o puede ser solicitada al correo electrónico sales@akg.com.

Respuesta de frecuencia



Diagrama polar



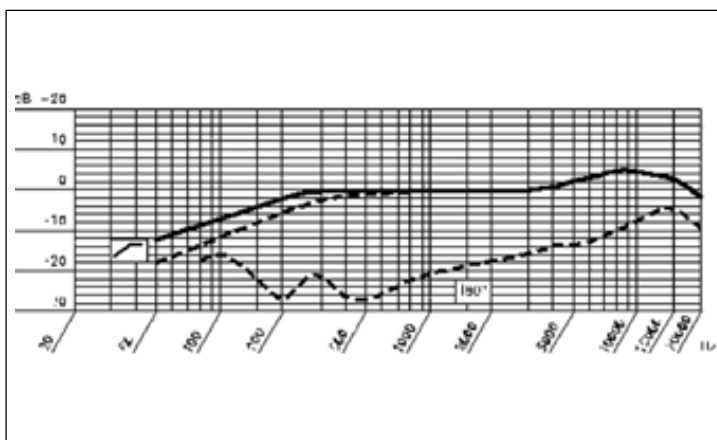
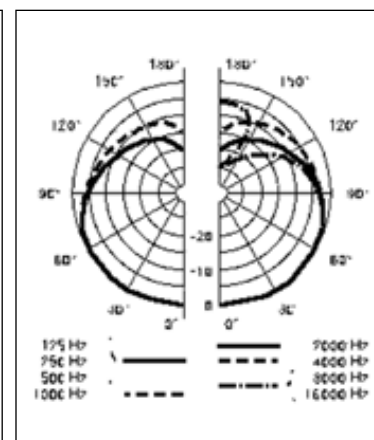

Índice

	Página
1 Aviso de segurança / Descrição	53
1.1 Aviso de segurança.	53
1.2 Volume de fornecimento.	53
1.3 Acessórios opcionais.	53
1.4 Apresentação	53
1.5 C 520	54
1.6 C 520 L	54
2 Conexão	55
2.1 Introdução	55
2.2 C 520	55
2.3 C 520 L	55
3 Aplicação	56
3.1 Fixar o braço do microfone no lado direito ou esquerdo .	56
3.2 Meter o microfone.	57
3.3 Posicionar o microfone	58
3.4 Ajustar o braço do microfone	58
4 Limpeza	59
4.1 Carcaça do microfone.	59
4.2 Paravento	59
5 Resolver problemas	60
6 Especificações	61

1 Aviso de segurança / Descrição



Certifique-se de que o aparelho ao qual pretende ligar o microfone está ligado à terra e que corresponde às normas de segurança.

1.1 Aviso de segurança



1.2 Volume de fornecimento

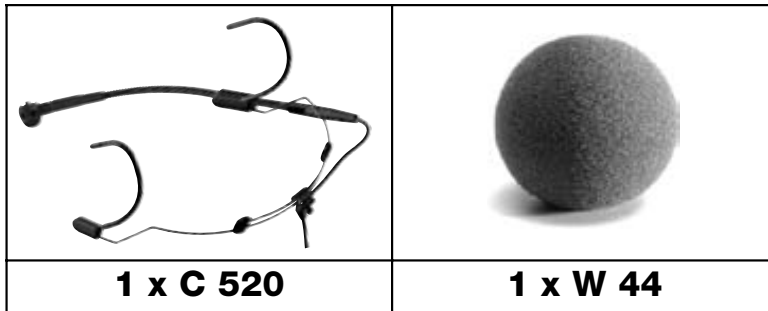

Verifique se a embalagem contém todos os componentes acima indicados. Caso falte algo, favor entre em contato com a concessionária da AKG.

- Veja www.akg.com ou a brochura atual MicroMic.
- C 520 L: Alimentador de pilhas B 29 L

1.3 Acessórios opcionais

1.4 Apresentação

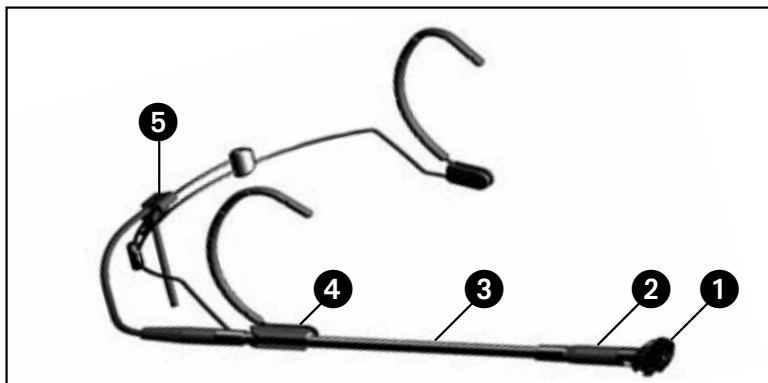

Fig. 1: Microfone C 520/C 520 L

- 1 Microfone com característica cardióide para obter alta segurança em relação às realimentações. Resposta de frequência concebida especialmente para captar a voz e a flauta transversa.
- 2 Suspensão elástica para suprimir de forma eficaz os ruídos mecânicos.

Veja fig. 1

AKG C 520/C 520 L



1 Descrição

Veja fig. 1 na página 53.

- 3 Pescoço de cisne (125 mm) regulável e removível para o posicionamento exato do microfone.
- 4 Clip de fixação para o pescoço de cisne: permite usar o microfone no lado direito e no lado esquerdo.
- 5 Destração para o cabo do microfone

1.5 C 520

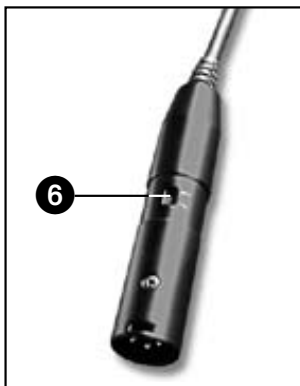

- Para alimentação fantasma universal de 9 a 52 V.
- Cabo de conexão encaixável com comprimento de 3 m provido de adaptador de alimentação fantasma e conector integrado XLR de 3 pólos e atenuação de graves ajustável (6) (-4 dB em 100 Hz).

Fig. 1a: adaptador de alimentação fantasma com interruptor da atenuação de graves (6)

1.6 C 520 L

- Para a alimentação pelo alimentador a pilhas B 29 L, adaptador de alimentação fantasma MPA V L ou a emissores PT 40 e PT 400
 - Cabo de conexão com comprimento de 1,5 m enfiável com conector mini-XLR de 3 pólos
-

2 Conexão

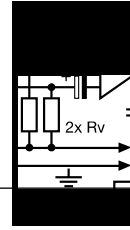

O C 520/C 520 L é um microfone condensador e por isso precisa de uma alimentação de corrente.

Se usar outros alimentadores senão aqueles recomendados pela AKG, o microfone pode ser danado e caduca a garantia.

1. Conete o adaptador de alimentação fantasma no cabo a uma entrada de microfone XLR com alimentação fantasma.
2. Ligue a alimentação fantasma. (Veja as instruções de uso do equipamento ao qual o microfone está ligado.)

1. Inseta até ao encosto a ficha mini-XLR fixado ao cabo do microfone em uma das tomadas mini-XLR no B 29 L, na tomada mini-XLR do cabo de conexão do MPA V L ou no conector de entrada do emissor de bolso.
A ficha bloqueia-se automaticamente.

- Para tirar o cabo pressione o botão de destrava no conector mini-XLR, tirando o conector da entrada.

Para não prejudicar o cabo, nunca o tire segurando o próprio cabo!

2. **B 29 L:** Ligue o B 29 L à entrada desejada.
MPA V L: Conete o MPA V L a uma entrada de microfone XLR com alimentação fantasma e ligue a alimentação fantasma.

2.1 Introdução

 **Importante!**

2.2 C 520

2.3 C 520 L

Tirar o cabo:

 **Importante!**



3 Aplicação

3.1 Fixar o microfone no lado esquerdo ou direito

Na fábrica o braço do microfone é fixado no lado direito do arco da nuca. A conexão de mola permite montar o braço de microfone também no lado esquerdo do arco da nuca:

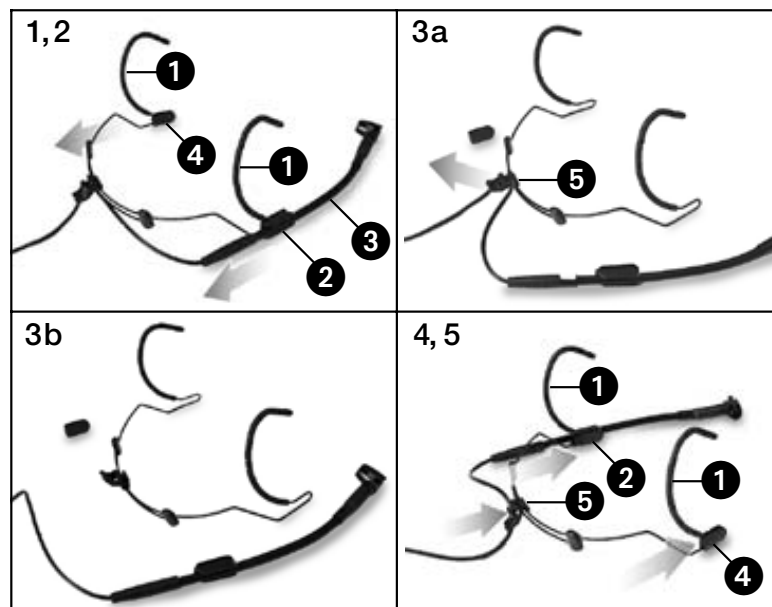

Fig. 2: Retirar o braço do microfone

Veja fig. 2.

1. Tire na direção da seta o dispositivo de fixação do braço de microfone (2) junto com o braço de microfone (3) da haste (1).
2. Tire a tampa (4) da outra haste.
3. Tire o cabo da destração do cabo (5).
4. Introduza até o ponto final o dispositivo de fixação do braço de microfone (2) e a tampa (4) no arco de arame embaixo da outra haste (1). (A tampa (4) torna a haste estável, evitando que cabelo fique dentro do arco de arame.)
5. Pressione novamente o cabo para dentro da destração do cabo (5).

3 Aplicação



3.2 Meter o microfone

1. Meta o arco de nuca como indicado nas figuras 3 a 5.

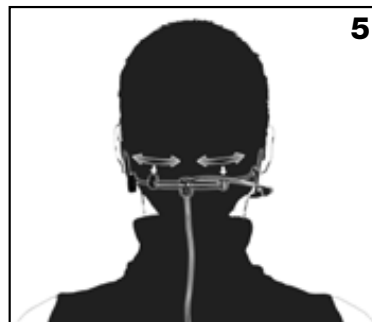

Fig. 3 a 5: Colocar o arco da nuca e ajustá-lo para ficar mais estreito.

2. Se o microfone estiver muito solto, poderá dobrar o arco da nuca e os arcos de ouvido para dentro:

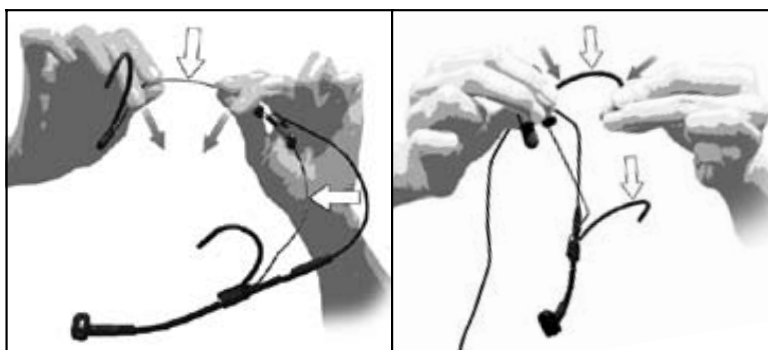

Fig. 6: Ajustar o arco da nuca e os arcos de ouvido

- Segure o arco da nuca e/ou o arco de ouvido firmemente nas posições indicadas na fig. 6, dobrando-os **com cautela** para dentro.
- Experimente se o microfone está ajustado melhor. Caso contrário, dobre o arame um pouco mais **com cautela**.

Veja fig. 6.



3 Aplicação

Nota:

- O arco da nuca e os arcos de ouvido consistem em aço para molas. Se dobrar muito o arame, poderá tornar-se difícil colocá-lo na posição desejada.

3.3 Posicionar o microfone



Fig. 7: Ajustar o pescoço de cisne

Veja fig. 7.

- Ajuste o pescoço de cisne de maneira a atingir uma posição lateral em relação ao ângulo da boca.

3.4 Ajustar o braço do microfone

Fig. 8: Ajustar o braço do microfone

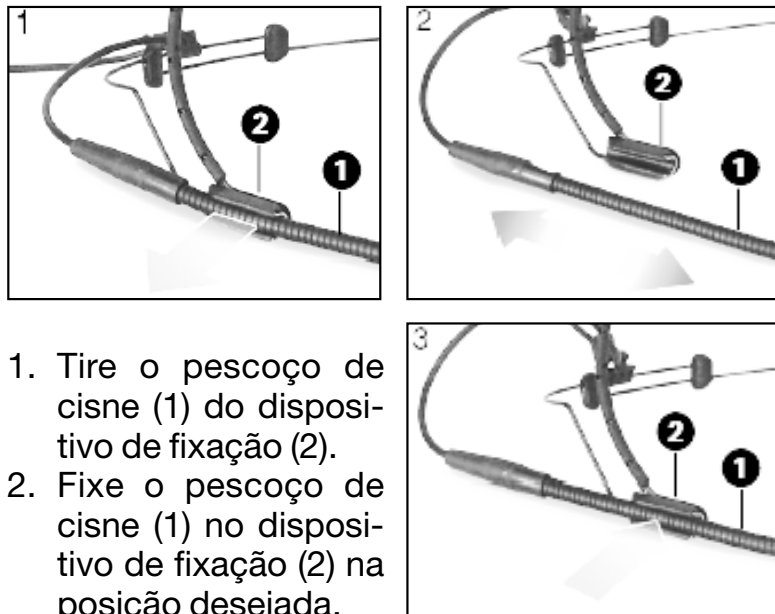

Veja fig. 8.

1. Tire o pescoço de cisne (1) do dispositivo de fixação (2).
2. Fixe o pescoço de cisne (1) no dispositivo de fixação (2) na posição desejada.

3 Aplicação



- **Nunca tente deslocar o pescoço de cisne quando está dentro do dispositivo de fixação. Desta forma poderá prejudicar o pescoço de cisne e/ou o dispositivo de fixação.**

 **Importante:**

4 Limpeza



- Limpe a carcaça do microfone com um pano molhado em água.
- Lave o paravento de material esponjoso com uma solução não agressiva de detergente. Pode usá-lo imediatamente depois de ter secado.

4.1 Carcaça do microfone

4.2 Paravento

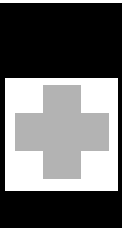

5 Resolver problemas

Problema:	Causa possível	Resolução
Não há som:	<ol style="list-style-type: none">1. A mesa de mixagem e/ou o amplificador está desligado.2. O fader do canal do microfone ou o regulador do nível total na mesa de mixagem ou o regulador de volume no amplificador está em zero.3. O microfone não está ligado à mesa de mixagem ou ao amplificador.4. O plugue do cabo não está ligado corretamente.5. O cabo está com defeito.6. Não há tensão de alimentação.	<ol style="list-style-type: none">1. Ligar a mesa de mixagem e/ou o amplificador.2. Ajustar o fader do canal ou o regulador do nível total na mesa de mixagem ou no amplificador ao nível desejado.3. Ligar o microfone à mesa de mixagem ou ao amplificador.4. Ligar o plugue do cabo mais uma vez.5. Controlar o cabo e substituir se for necessário.6. Ligar a alimentação fantasma. Alimentador fantasma: ligar à rede ou colocar a(s) pilha(s). Verificar o cabo e substituir, se for necessário.
Distorções:	<ol style="list-style-type: none">1. O nível do regulador Gain na mesa de mixagem é demasiadamente alto.2. A entrada na mesa de mixagem é demasiadamente sensível.	<ol style="list-style-type: none">1. Baixar o nível do regulador gain.2. Colocar um pre-atenuador de 10 dB entre o cabo de microfone e a entrada.

C 520 L: Veja também o manual do emissor e do receptor!



Tipo:	microfone de condensador com carga permanente
Caraterística direccional:	cardióide
Resposta de freqüência:	20 - 20.000 Hz
Sensibilidade:	7 mV/Pa \triangle -43 dBV ref. a 1 V/Pa
Impedância elétrica:	200 ohms
Impedância de carga recomendada:	\geq 2000 ohms
Pressão sonora limite para 1% / 3% de distorsão:	126 / 130 dB SPL
Nível equivalente de ruído:	33 dB (conforme DIN 45412)
Tensão de alimentação:	C 520: 9 a 52 V (al. fantasma universal) C 520 L: Alimentador por pilhas B 29 L, adaptador fantasma MPA V L, emissores de bolso WMS da AKG
Consumo de corrente:	aprox. 2 mA
Tipo de conetor:	C 520: XLR tripolar C 520 L: mini-XLR tripolar
Superfície:	preto mate
Dimensões:	130 mm de diâmetro
Peso líquido/bruto:	C 520: 30 g / 540 g C 520 L: 30 g / 471 g

Este produto corresponde às normas citadas na declaração de conformidade, que pode pedir na nossa página da web <http://www.akg.com>, ou enviando-nos um email para sales@akg.com.

Resposta de freqüência



Diagrama polar



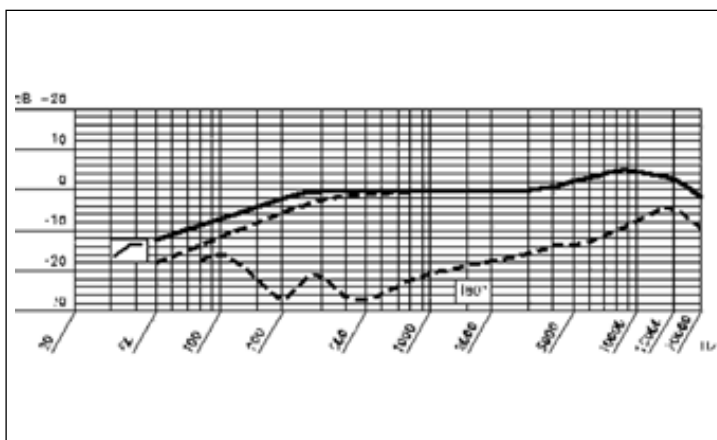
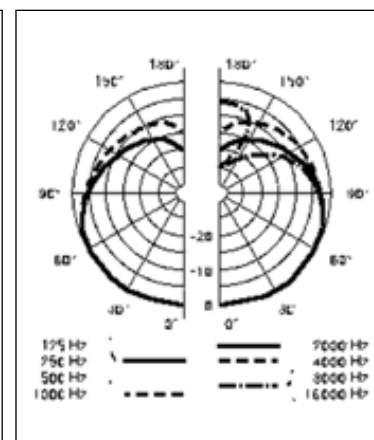

Notizen - Notes - Notes - Note - Notas - Notas

Notizen - Notes - Notes - Note - Notas - Notas



Mikrofone · Kopfhörer · Drahtlosmikrofone · Drahtloskopfhörer · Kopfsprechgarnituren · Akustische Komponenten
Microphones · Headphones · Wireless Microphones · Wireless Headphones · Headsets · Electroacoustical Components
Microphones · Casques HiFi · Microphones sans fil · Casques sans fil · Micros-casques · Composants acoustiques
Microfoni · Cuffie HiFi · Microfoni senza filo · Cuffie senza filo · Cuffie-microfono · Componenti acustici
Micrófonos · Auriculares · Micrófonos inalámbricos · Auriculares inalámbricos · Auriculares con micrófono · Componentes acústicos
Microfones · Fones de ouvido · Microfones s/fios · Fones de ouvido s/fios · Microfones de cabeça · Componentes acústicos

AKG Acoustics GmbH

Lemböckgasse 21–25, A-1230 Vienna/AUSTRIA, phone: (+43-1) 86654-0*

e-mail: sales@akg.com

AKG Acoustics, U.S.

8500 Balboa Boulevard, Northridge, CA 91329, U.S.A, phone: (+1 818) 920-3212

e-mail: akgusa@harman.com

For other products and distributors worldwide visit **www.akg.com**



H A Harman International Company

Technische Änderungen vorbehalten. Specifications subject to change without notice. Ces caractéristiques sont susceptibles de modifications. Ci riserviamo il diritto di effettuare modifiche tecniche. Nos reservamos el derecho de introducir modificaciones técnicas. Especificações sujeitas a mudanças sem aviso prévio.

Printed in Austria on recycled paper.

09/06/9100 U 1210

